

*advanced quality
customized designs
made in europe*

**UNIVERSAL
HYDRAULIK** 
Ihr Partner für Kühler und Systeme

**Öl/Wasser-Wärmetauscher
Oil/water heat exchangers
Echangeur thermique huile/eau**

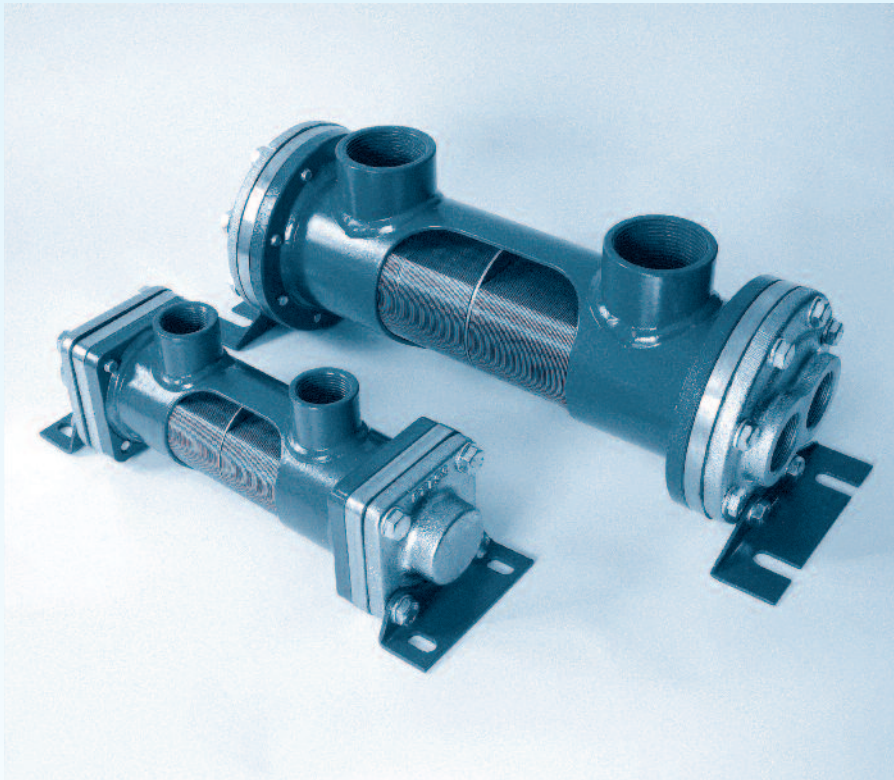

Serie

EKM/SKM

Für den industriellen Einsatz

For industrial use

A usage industriel

Die Schnittperspektive zeigt Mantel mit Stahlwänden und Hochleistungs-Kühlungskammer mit Kupferrickelrohr und Aluminiumrippen.

The cut-away perspective shows the shell with steel walls and high-performance cooling chamber incorporating copper tubes and aluminium cooling fins.

La perspective de coupe montre un manteau aux parois d'acier, et une chambre à refroidissement haute performance avec tuyau de cuivre et nervures aluminium.



- | | | |
|---|--|--|
| ■ Kompakte Bauweise | ■ Compact design | ■ Construction compacte |
| ■ Äusserst Leistungsfähig | ■ High performance | ■ Extrêmement performant |
| ■ Geringe Kosten | ■ Low costs | ■ Coûts réduits |
| ■ Option: Edelstahl, geschweißte Rohre | ■ Option: Stainless steel, welded tubes | ■ Option: acier inox, tuyaux soudés |

Produktbeschreibung / Product description / Description du produit

Produktbeschreibung

Die EKM/SKM-Serie ist eine konsequente Weiterentwicklung eines Rohrbündel-Wärmetauschers für weite Anwendungsgebiete in der Industrie. Durch die zusätzliche Kühlfläche ist diese Baureihe äußerst effektiv, mit einer Wärmeleistung bis zu 1000 kW. Dies wird durch Aluminiumlamellen, die über das Rohrbündel geschoben werden und metallisch verbunden sind, realisiert. Die EKM/SKM-Wärmetauscher haben eine Kühlfläche von 0,43 m² bis 56 m².

Die Serie EKM/SKM setzt sich aus 43 Grundeinheiten zusammen.

Produktmerkmale

- Aluminiumrippen sorgen für vergrößerten Wärmeaustausch
- Wärmeabfuhr bis 1000 kW
- Öl-Durchflusssmengen bis zu 1500 l/min
- Abnehmbare Endkappen für einfache Reinigung der Rohre
- Flansche ermöglichen Drehung des Wärmetauschers um 90°
- Wahlweise mit internem Umgehungs-rückschlagventil (Patentiert)
- Max. Druck: Öl 35 bar / Wasser 10 bar

Option

- Seewasserfähige Ausführung
- Zertifikate im Bereich Marine
- Druckluftanwendung
- Wasser-Wasser Anwendung
- Edelstahl Ausführung oder chemische Vernickelung

Product description

The EKM/SKM series is a logical further development of a tube-bank heat exchanger for a wide range of industrial applications. This range is particularly effective due to the additional cooling area, and offers a heat exchange performance of 1000 kW. This is produced by aluminium fins, which are pushed over the bank of tubes with metal-to-metal contact. The EKM range of heat exchangers has a cooling surface of from 0.43 m² to 56 m².

The EKM/SKM series is constructed of 43 basic units.

Product features

- Aluminium fins ensure larger levels of heat exchange
- Heat dissipation up to 1000 kW
- Oil flow rates of up to 1500 l/min
- Removable end caps for easy cleaning of the tubes
- Flanges allow the heat exchanger to be turned through 90°
- Optionally available with internal bypass check valve (patented)
- Max. pressure: oil 35 bar / water 10 bar

Option

- Sea water version
- Certifications for marine applications
- Compressed-air application
- Water-Water application
- Stainless steel version or chemically nickel plated

Description du produit

La série EKM/SKM est la poursuite logique du développement d'un échangeur thermique à faisceau tubulaire pour des domaines d'application multiples dans l'industrie. Grâce à une surface de refroidissement supplémentaire, cette série est extrêmement efficace, avec une puissance calorifique de jusqu'à 1000 kW. Ceci peut être réalisé par l'intermédiaire de lamelles d'aluminium glissées sur le faisceau tubulaire et reliées de manière métallique. Les échangeurs thermiques EKM ont une surface de refroidissement de 0,43 m² à 56 m². La série EKM/SKM se compose de 43 unités de base.

Caractéristiques du produit

- Les nervures aluminium assurent un échange thermique plus grands
- Dissipation de chaleur jusqu'à 1000 kW
- Débit d'huile jusqu'à 1500 l/mn.
- Caches d'extrémité amovibles, pour un nettoyage aisé des tuyaux
- Des brides permettent une rotation à 90° de l'échangeur thermique
- Au choix avec clapet antiretour de dérivation (breveté)
- Pression max: huile 35 bar / eau 10 bar

Option

- Version de l'eau de mer Standard et speciale
- Certifications dans le secteur marines
- Usage avec de l'air comprimé
- Usage avec de l'eau-eau
- Version acier inox ou nickelé chimique

Materialien / Materials / Matériaux

	Standard	Option	Seewasser / Sea water / eau de mer Standard
Mantel / Shell / Manteau, Befestigung / Mounting / Fixation, Umlenksegmente / Baffles / Chicanes:	Stahl / Steel / Acier	SS, Cv	
Rohrboden / Tube sheet / Base des tuyaux:	Stahl / Steel / Acier	SS, Cv	Messing/Naval brass/Laiton
Kühlrippen / Cooling fins / Fins de refroidissement, Typenschild / Label / Plaque signalétique:	Aluminium	Cu	
Rohre / Tubes / Tuyaux:	Cu	SS	Cu/Ni
Endkappen / End caps / Caches:	Grauguß / Cast iron / Fonte grise	SS	Grauguß* / Cast iron* / Fonte grise* oder/or/ou Rotguß / Gun metal
Zusätzlich einbauen / Additional installation / installer additional			Zink-Anode** / zinc anode** / Anode de zink**

* Mit einem speziellen chem. Nickel-Beschichtungsverfahren / Nickel coating treatment / Traité avec un procédé de nickel

** Nur bei Rotguß Deckel / only with gun metal end cap

Kennlinien EKM / Performance Data EKM / Courbes caractéristiques EKM

2 Wege / 2 pass / 2 voies

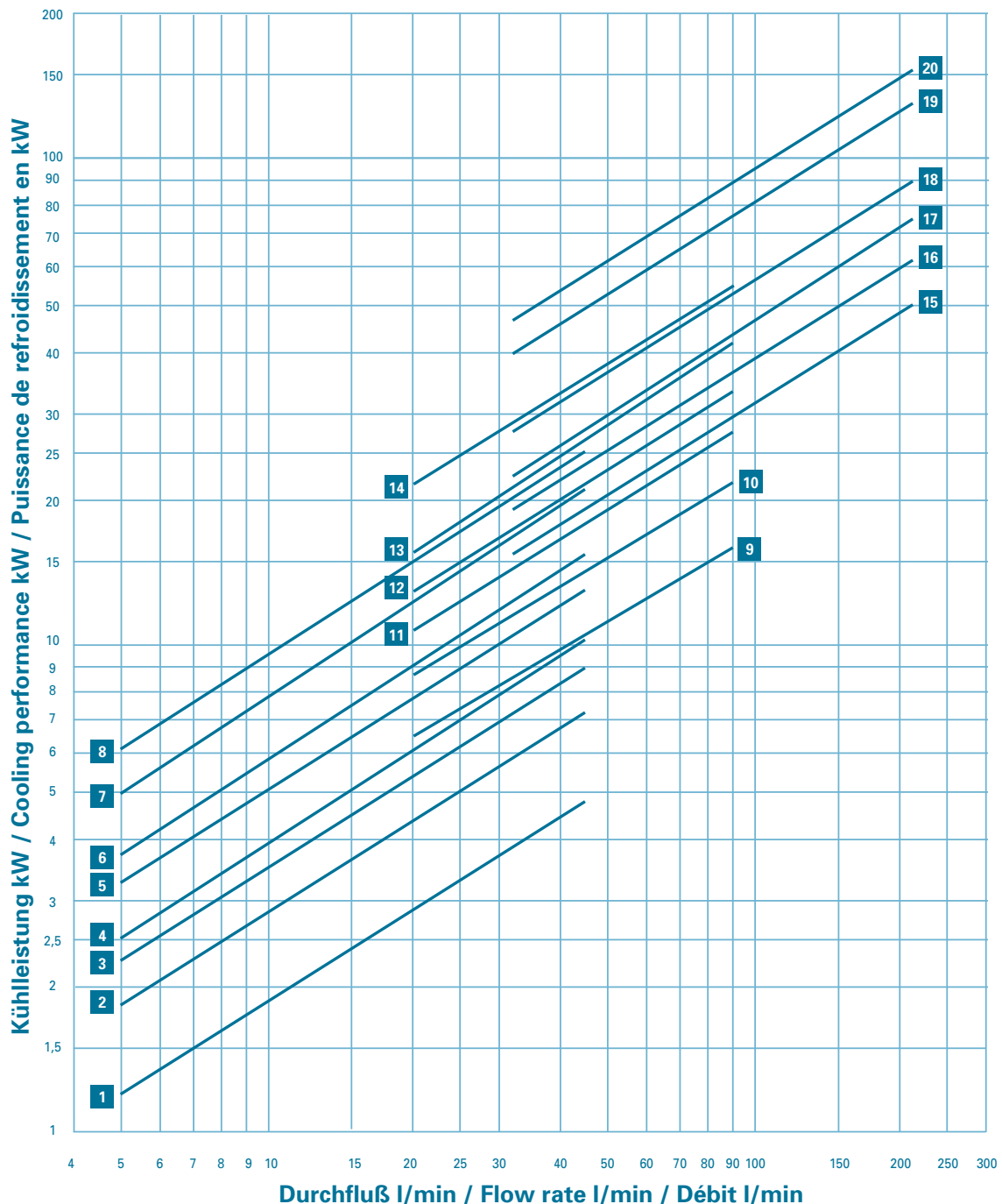

Die Kennlinien in diesem Diagramm sind vom Durchfluß begrenzt und können in Abstimmung mit dem Hersteller überschritten werden. Die dargestellten Leistungskurven basieren auf einer Wassereintrittstemperatur von 25°C und einer Ölaustrittstemperatur von 50°C, sowie einer Ölviskosität von 20,6 cSt. The performance data shown in the diagram are limited by the flow rate, and may be exceeded after consultation with the manufacturer. The performance data shown is based on a water inlet temperature of 25°C and an oil outlet temperature of 50°C, together with an oil viscosity of 20.6 cSt. Les courbes caractéristiques de ce diagramme sont limitées par le débit et peuvent être dépassées après accord avec le fabricant. Les courbes de performance représentées sont basées sur une température d'entrée de l'eau de 25°C et sur une température de sortie de l'huile de 50°C, ainsi que sur une viscosité de l'huile de 20,6 cSt.

Modellbezeichnungen / Model designations / Désignation modèles

1 EKM-505-T	5 EKM-514-T	9 EKM-708-T	12 EKM-718-T	15 EKM-1012-T	18 EKM-1024-T
2 EKM-508-T	6 EKM-518-T	10 EKM-712-T	13 EKM-724-T	16 EKM-1014-T	19 EKM-1036-T
3 EKM-510-T	7 EKM-524-T	11 EKM-714-T	14 EKM-736-T	17 EKM-1018-T	20 EKM-1048-T
4 EKM-512-T	8 EKM-536-T				



Geräteabmessungen EKM / Unit Dimensions EKM / Dimensions des appareils EKM

in mm / BSPP	A	B	E	F	T	Q	X	Y	m ²	Gewicht (kg)
EKM-505	189	55	53	G 3/4"	41	∅ 9 x 16	-	-	0,43	3,15
EKM-508	265	97	57	G 3/4"	41	∅ 9 x 16	-	-	0,73	3,60
EKM-510	316	148	57	G 3/4"	41	∅ 9 x 16	-	-	0,94	3,45
EKM-512	367	199	57	G 3/4"	41	∅ 9 x 16	-	-	1,13	4,05
EKM-514	418	250	57	G 3/4"	41	∅ 9 x 16	-	-	1,43	4,50
EKM-518	519	351	57	G 3/4"	41	∅ 9 x 16	-	-	1,74	5,10
EKM-524	672	504	57	G 3/4"	41	∅ 9 x 16	-	-	2,35	6,00
EKM-536	976	808	57	G 3/4"	41	∅ 9 x 16	-	-	3,57	7,80
EKM-708	283	76	73	G 1 1/2"	66	∅ 11 x 19	35,7	69,9	1,38	7,30
EKM-712	385	178	73	G 1 1/2"	66	∅ 11 x 19	35,7	69,9	2,18	8,40
EKM-714	436	229	73	G 1 1/2"	66	∅ 11 x 19	35,7	69,9	2,53	8,80
EKM-718	537	330	73	G 1 1/2"	66	∅ 11 x 19	35,7	69,9	3,29	10,20
EKM-724	690	483	73	G 1 1/2"	66	∅ 11 x 19	35,7	69,9	4,44	11,60
EKM-736	976	787	73	G 1 1/2"	66	∅ 11 x 19	35,7	69,9	6,73	15,50
EKM-1012	397	157	92	G 1 1/2"	102	∅ 11 x 25	42,9	77,8	4,38	15,40
EKM-1014	448	208	92	G 1 1/2"	102	∅ 11 x 25	42,9	77,8	5,17	16,90
EKM-1018	549	309	92	G 1 1/2"	102	∅ 11 x 25	42,9	77,8	6,73	19,80
EKM-1024	702	462	92	G 1 1/2"	102	∅ 11 x 25	42,9	77,8	9,06	21,80
EKM-1036	1006	766	92	G 1 1/2"	102	∅ 11 x 25	42,9	77,8	13,74	30,50
EKM-1048	1307	1067	92	G 1 1/2"	102	∅ 11 x 25	42,9	77,8	18,41	39,80

Flansch / Flange / EKM 700 = 1 1/2"

Flansch / Flange / EKM 1000 = 2"

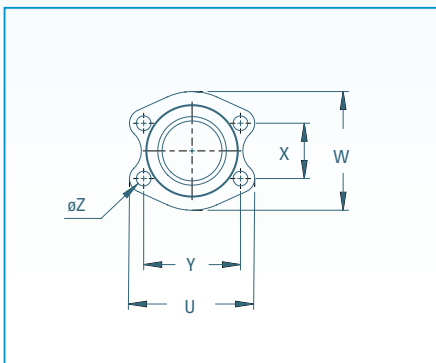

	U	V	W	X	Z
SAE 1"	70	52,4	55	26,2	M10
SAE 1 1/4"	79	58,7	68	30,2	M10
SAE 1 1/2"	93	69,9	78	35,7	M12
SAE 2"	102	77,8	90	42,9	M12
SAE 2 1/2"	114	88,9	105	50,8	M12
SAE 3"	135	106,4	130,6	62	M16

Abmessungen EKM / Dimensions EKM / Dimensions EKM

1 Weg Typ: „O“ / 1 pass type „O“ / 1 voie type „O“

EKM-700&1000

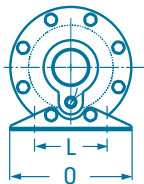

EKM-500

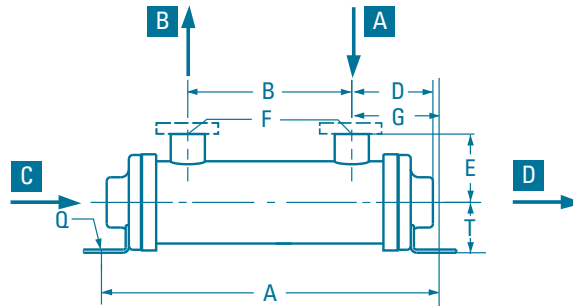
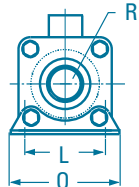

- A** - Zu kühlendes Medium
- Medium to be cooled
- Médium à refroidir
- B** - Gekühltes Medium
- Cooled Medium
- Médium refroidi
- C** - Kühlwasser „Ein“
- Cooling water inlet
- Eau de refroidissement On
- D** - Kühlwasser „Aus“
- Cooling water outlet
- Eau de refroidissement Off

mm/BSPP	D	R	G	L	O
EKM-505-O	66	G 3/4"	66	63,5	89
EKM-508-O	82	G 3/4"	83	63,5	89
EKM-510-O	82	G 3/4"	83	63,5	89
EKM-512-O	82	G 3/4"	83	63,5	89
EKM-514-O	82	G 3/4"	83	63,5	89
EKM-518-O	82	G 3/4"	83	63,5	89
EKM-524-O	82	G 3/4"	83	63,5	89
EKM-536-O	82	G 3/4"	83	63,5	89
EKM-708-O	103	G 1 1/4"	103	76	127
EKM-712-O	103	G 1 1/4"	103	76	127

mm/BSPP	D	R	G	L	O
EKM-714-O	103	G 1 1/4"	103	76	127
EKM-718-O	103	G 1 1/4"	103	76	127
EKM-724-O	103	G 1 1/4"	103	76	127
EKM-736-O	103	G 1 1/4"	103	76	127
EKM-1012-O	116	G 1 1/2"	116	102	165
EKM-1014-O	116	G 1 1/2"	116	102	165
EKM-1018-O	116	G 1 1/2"	116	102	165
EKM-1024-O	116	G 1 1/2"	116	102	165
EKM-1036-O	116	G 1 1/2"	116	102	165
EKM-1048-O	116	G 1 1/2"	116	102	165

2 Wege Typ: „T“ / 2 pass type „T“ / 2 voies type „T“

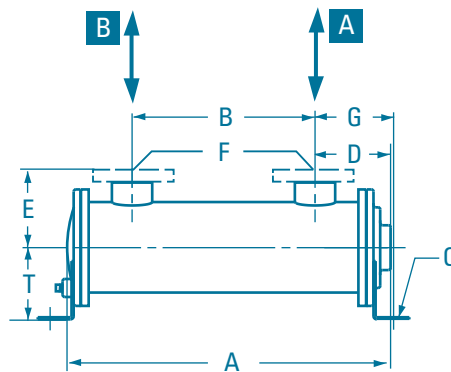
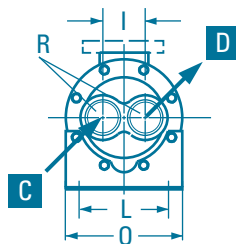

- A** - Zu kühlendes Medium
- Medium to be cooled
- Médium à refroidir
- B** - Gekühltes Medium
- Cooled Medium
- Médium refroidi
- C** - Kühlwasser „Ein“
- Cooling water inlet
- Eau de refroidissement On
- D** - Kühlwasser „Aus“
- Cooling water outlet
- Eau de refroidissement Off

mm/BSPP	D	R	G	L	O	I
EKM-505-T	83	G 3/8"	67	63,5	89	28
EKM-508-T	83	G 3/8"	85	63,5	89	28
EKM-510-T	83	G 3/8"	85	63,5	89	28
EKM-512-T	83	G 3/8"	85	63,5	89	28
EKM-514-T	83	G 3/8"	85	63,5	89	28
EKM-518-T	83	G 3/8"	85	63,5	89	28
EKM-524-T	83	G 3/8"	85	63,5	89	28
EKM-536-T	83	G 3/8"	85	63,5	89	28
EKM-708-T	91	G 1"	95	76	127	41
EKM-712-T	91	G 1"	95	76	127	41

mm/BSPP	D	R	G	L	O	I
EKM-714-T	91	G 1"	95	76	127	41
EKM-718-T	91	G 1"	95	76	127	41
EKM-724-T	91	G 1"	95	76	127	41
EKM-736-T	91	G 1"	95	76	127	41
EKM-1012-T	113	G 1 1/4"	110	102	165	60
EKM-1014-T	113	G 1 1/4"	110	102	165	60
EKM-1018-T	113	G 1 1/4"	110	102	165	60
EKM-1024-T	113	G 1 1/4"	110	102	165	60
EKM-1036-T	113	G 1 1/4"	110	102	165	60
EKM-1048-T	113	G 1 1/4"	110	102	165	60

Kennlinien EKM / Performance Data EKM / Courbes caractéristiques EKM

2 Wege / 2 pass / 2 voies

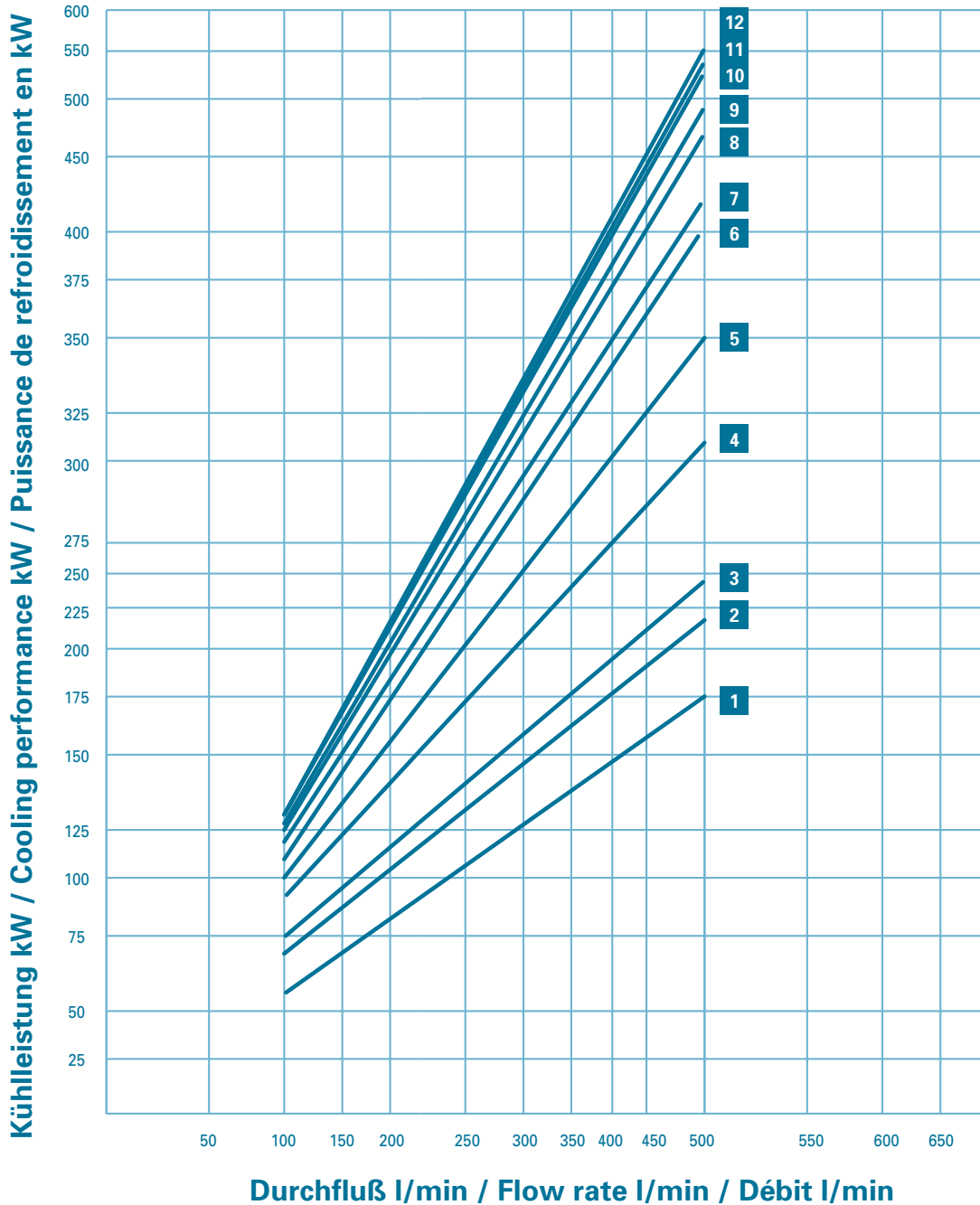

Die Kennlinien in diesem Diagramm sind vom Durchfluß begrenzt und können in Abstimmung mit dem Hersteller überschritten werden. Die dargestellten Leistungskurven basieren auf einer Wassereintrittstemperatur von 25°C und einer Ölaustrittstemperatur von 50°C, sowie einer Ölviskosität von 20,6 cSt. The performance Data shown in the diagram are limited by the flow rate, and may be exceeded after consultation with the manufacturer. The performance data shown is based on a water inlet temperature of 25°C and an oil outlet temperature of 50°C, together with an oil viscosity of 20.6 cSt. Les courbes caractéristiques de ce diagramme sont limitées par le débit et peuvent être dépassées après accord avec le fabricant. Les courbes de performance représentées sont basées sur une température d'entrée de l'eau de 25°C et sur une température de sortie de l'huile de 50°C, ainsi que sur une viscosité de l'huile de 20,6 cSt.

Modellbezeichnungen / Model designations / Désignation modèles

- | | | | | | |
|---------------------|---------------------|---------------------|---------------------|----------------------|----------------------|
| 1 EKM-1218-T | 3 EKM-1230-T | 5 EKM-1242-T | 7 EKM-1254-T | 9 EKM-1266-T | 11 EKM-1278-T |
| 2 EKM-1224-T | 4 EKM-1236-T | 6 EKM-1248-T | 8 EKM-1260-T | 10 EKM-1272-T | 12 EKM-1284-T |

Geräteabmessungen SKM / Unit Dimensions SKM / Dimensions des appareils SKM

in mm / BSPP	A	B	D	E	G	F	T	R	I	K	L	M	N	N1	O	Q	m ²
EKM-1218-T	526	250	132	145	117	SAE 2 1/2"	120	G 2"	87+80	G 2"	142	G 1"	70	25	190	Ø 13 x 28	9,28
EKM-1224-T	678	402	132	145	117	SAE 2 1/2"	120	G 2"	87+80	G 2"	142	G 1"	70	25	190	Ø 13 x 28	12,57
EKM-1230-T	831	555	132	145	117	SAE 2 1/2"	120	G 2"	87+80	G 2"	142	G 1"	70	25	190	Ø 13 x 28	15,86
EKM-1236-T	983	707	132	145	117	SAE 2 1/2"	120	G 2"	87+80	G 2"	142	G 1"	70	25	190	Ø 13 x 28	19,05
EKM-1242-T	1136	860	132	145	117	SAE 2 1/2"	120	G 2"	87+80	G 2"	142	G 1"	70	25	190	Ø 13 x 28	22,36
EKM-1248-T	1288	1012	132	145	117	SAE 2 1/2"	120	G 2"	87+80	G 2"	142	G 1"	70	25	190	Ø 13 x 28	25,53
EKM-1254-T	1440	1164	132	145	117	SAE 2 1/2"	120	G 2"	87+80	G 2"	142	G 1"	70	25	190	Ø 13 x 28	28,82
EKM-1260-T	1593	1317	132	145	117	SAE 2 1/2"	120	G 2"	87+80	G 2"	142	G 1"	70	25	190	Ø 13 x 28	32,01
EKM-1266-T	1745	1469	132	145	117	SAE 2 1/2"	120	G 2"	87+80	G 2"	142	G 1"	70	25	190	Ø 13 x 28	35,30
EKM-1272-T	1897	1621	132	145	117	SAE 2 1/2"	120	G 2"	87+80	G 2"	142	G 1"	70	25	190	Ø 13 x 28	38,49
EKM-1278-T	2050	1774	132	145	117	SAE 2 1/2"	120	G 2"	87+80	G 2"	142	G 1"	70	25	190	Ø 13 x 28	41,78
EKM-1284-T	2202	1966	132	145	117	SAE 2 1/2"	120	G 2"	87+80	G 2"	142	G 1"	70	25	190	Ø 13 x 28	45,05

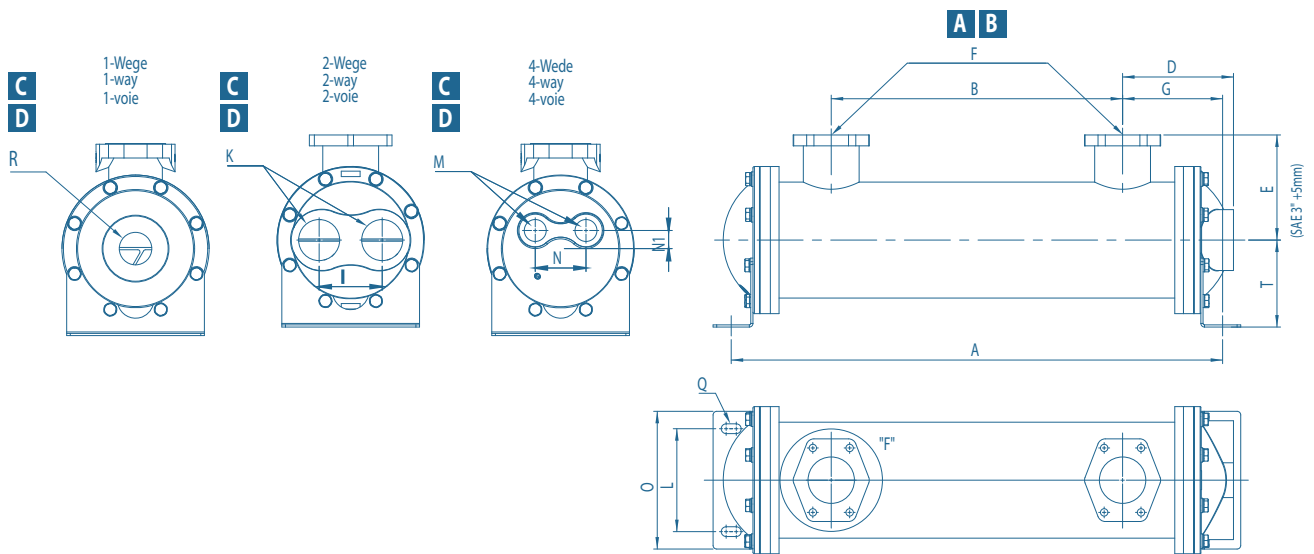

	U	V	W	X	Z
SAE 1"	70	52,4	55	26,2	M10
SAE 1 1/4"	79	58,7	68	30,2	M10
SAE 1 1/2"	93	69,9	79	35,7	M12
SAE 2"	102	77,8	90	42,9	M12
SAE 2 1/2"	114	88,9	105	50,8	M12
SAE 3"	135	106,4	130,6	62	M16

- A** - Zu kühlendes Medium
- Medium to be cooled
- Médium à refroidir
- B** - Gekühltes Medium
- Cooled Medium
- Médium refroidi
- C** - Kühlwasser „Ein“
- Cooling water inlet
- Eau de refroidissement On
- D** - Kühlwasser „Aus“
- Cooling water outlet
- Eau de refroidissement Off

Kennlinien SKM / Performance Data SKM / Courbes caractéristiques SKM

2 Wege / 2 pass / 2 voies

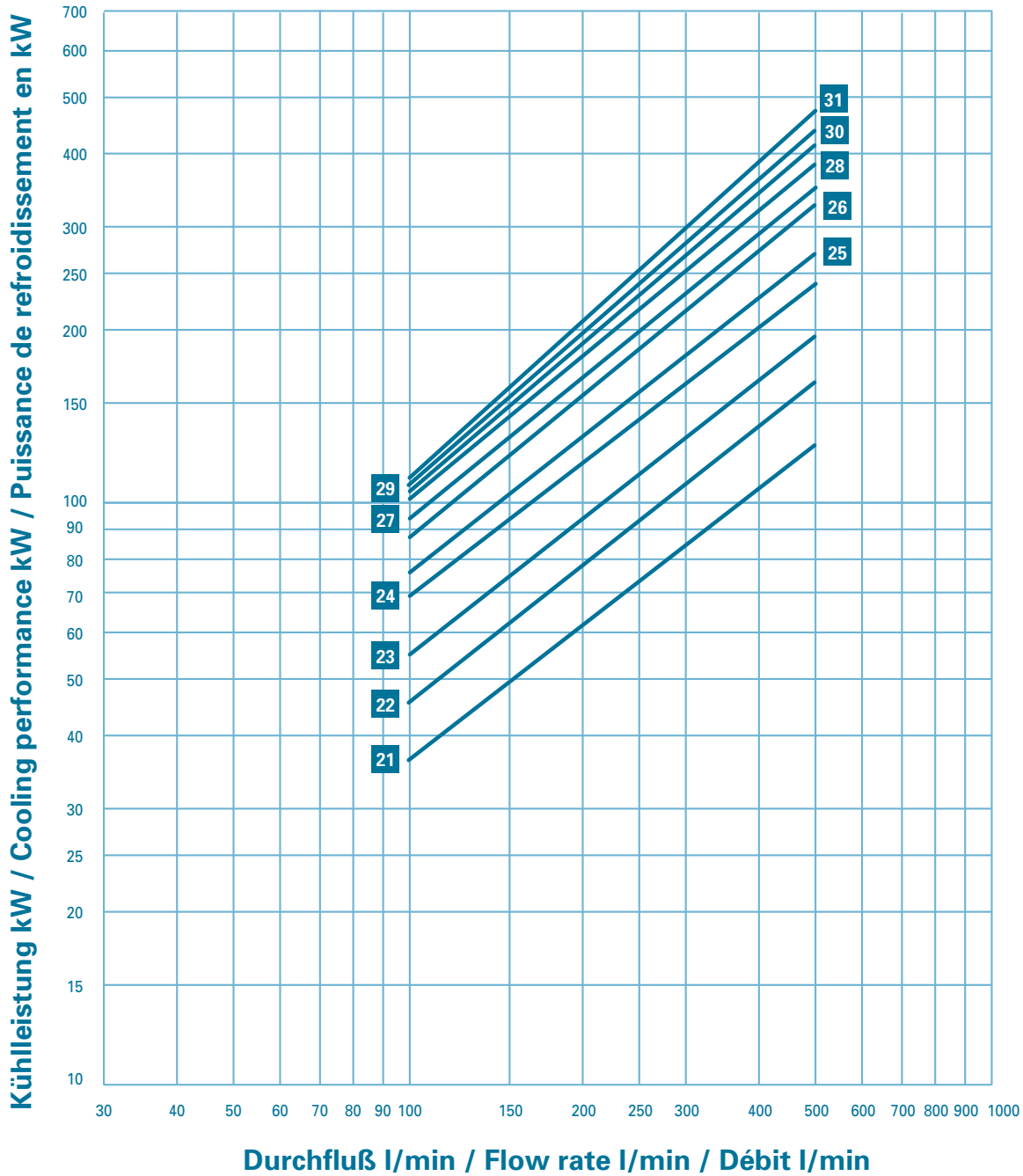

Die Kennlinien in diesem Diagramm sind vom Durchfluß begrenzt und können in Abstimmung mit dem Hersteller überschritten werden. Die dargestellten Leistungskurven basieren auf einer Wassereintrittstemperatur von 25°C und einer Ölauftrittstemperatur von 50°C, sowie einer Ölviskosität von 20,6 cSt. The performance Data shown in the diagram are limited by the flow rate, and may be exceeded after consultation with the manufacturer. The performance data shown is based on a water inlet temperature of 25°C and an oil outlet temperature of 50°C, together with an oil viscosity of 20.6 cSt. Les courbes caractéristiques de ce diagramme sont limitées par le débit et peuvent être dépassées après accord avec le fabricant. Les courbes de performance représentées sont basées sur une température d'entrée de l'eau de 25°C et sur une température de sortie de l'huile de 50°C, ainsi que sur une viscosité de l'huile de 20,6 cSt.

Modellbezeichnungen / Model designations / Désignation modèles

- | | | | | | |
|----------------------|----------------------|----------------------|----------------------|----------------------|----------------------|
| 21 SKM-1218-T | 23 SKM-1230-T | 25 SKM-1242-T | 27 SKM-1254-T | 29 SKM-1266-T | 31 SKM-1278-T |
| 22 SKM-1224-T | 24 SKM-1236-T | 26 SKM-1248-T | 28 SKM-1260-T | 30 SKM-1272-T | 32 SKM-1284-T |

Geräteabmessungen SKM / Unit Dimensions SKM / Dimensions des appareils SKM

in mm / BSPP	A	B	D	E	G	F	T	R	I	K	L	M	N	N1	O	Q	m ²
SKM-1218	524	290	132	145	117	SAE 2 1/2"	120	G 2"	87+80	G 2"	142	G 1"	70	25	190	Ø 13 x 28	6,00
SKM-1224	676	442	132	145	117	SAE 2 1/2"	120	G 2"	87+80	G 2"	142	G 1"	70	25	190	Ø 13 x 28	8,06
SKM-1230	829	595	132	145	117	SAE 2 1/2"	120	G 2"	87+80	G 2"	142	G 1"	70	25	190	Ø 13 x 28	10,19
SKM-1236	981	747	132	145	117	SAE 2 1/2"	120	G 2"	87+80	G 2"	142	G 1"	70	25	190	Ø 13 x 28	12,25
SKM-1242	1134	900	132	145	117	SAE 2 1/2"	120	G 2"	87+80	G 2"	142	G 1"	70	25	190	Ø 13 x 28	14,38
SKM-1248	1286	1052	132	145	117	SAE 2 1/2"	120	G 2"	87+80	G 2"	142	G 1"	70	25	190	Ø 13 x 28	16,35
SKM-1254	1438	1204	132	145	117	SAE 2 1/2"	120	G 2"	87+80	G 2"	142	G 1"	70	25	190	Ø 13 x 28	18,48
SKM-1260	1591	1357	132	145	117	SAE 2 1/2"	120	G 2"	87+80	G 2"	142	G 1"	70	25	190	Ø 13 x 28	20,52
SKM-1266	1743	1509	132	145	117	SAE 2 1/2"	120	G 2"	87+80	G 2"	142	G 1"	70	25	190	Ø 13 x 28	22,63
SKM-1272	1895	1661	132	145	117	SAE 2 1/2"	120	G 2"	87+80	G 2"	142	G 1"	70	25	190	Ø 13 x 28	24,74
SKM-1278	2048	1814	132	145	117	SAE 2 1/2"	120	G 2"	87+80	G 2"	142	G 1"	70	25	190	Ø 13 x 28	26,88
SKM-1284	2200	1966	132	145	117	SAE 2 1/2"	120	G 2"	87+80	G 2"	142	G 1"	70	25	190	Ø 13 x 28	28,99

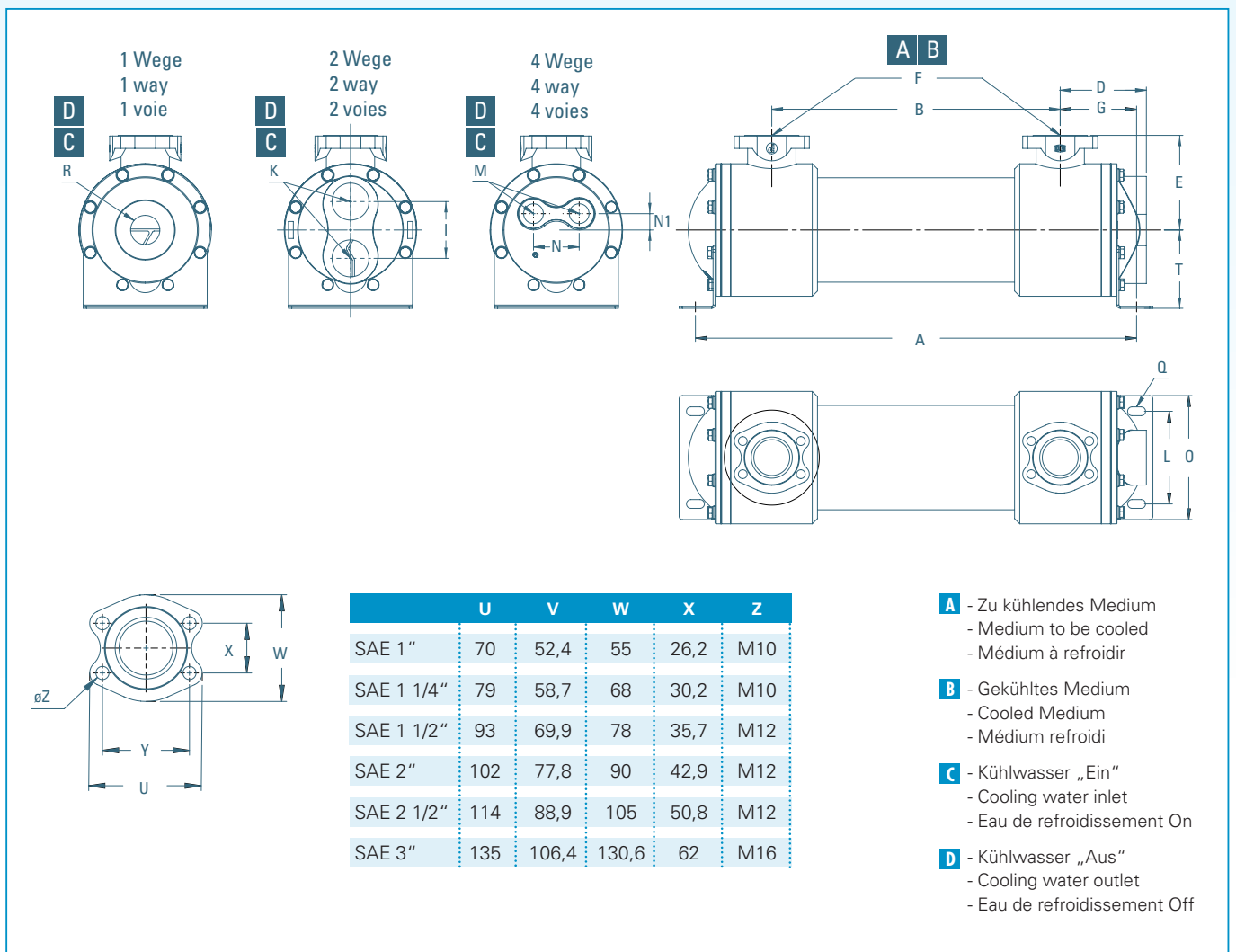

Kennlinien EKM / Performance Data EKM / Courbes caractéristiques EKM

2 Wege / 2 pass / 2 voies

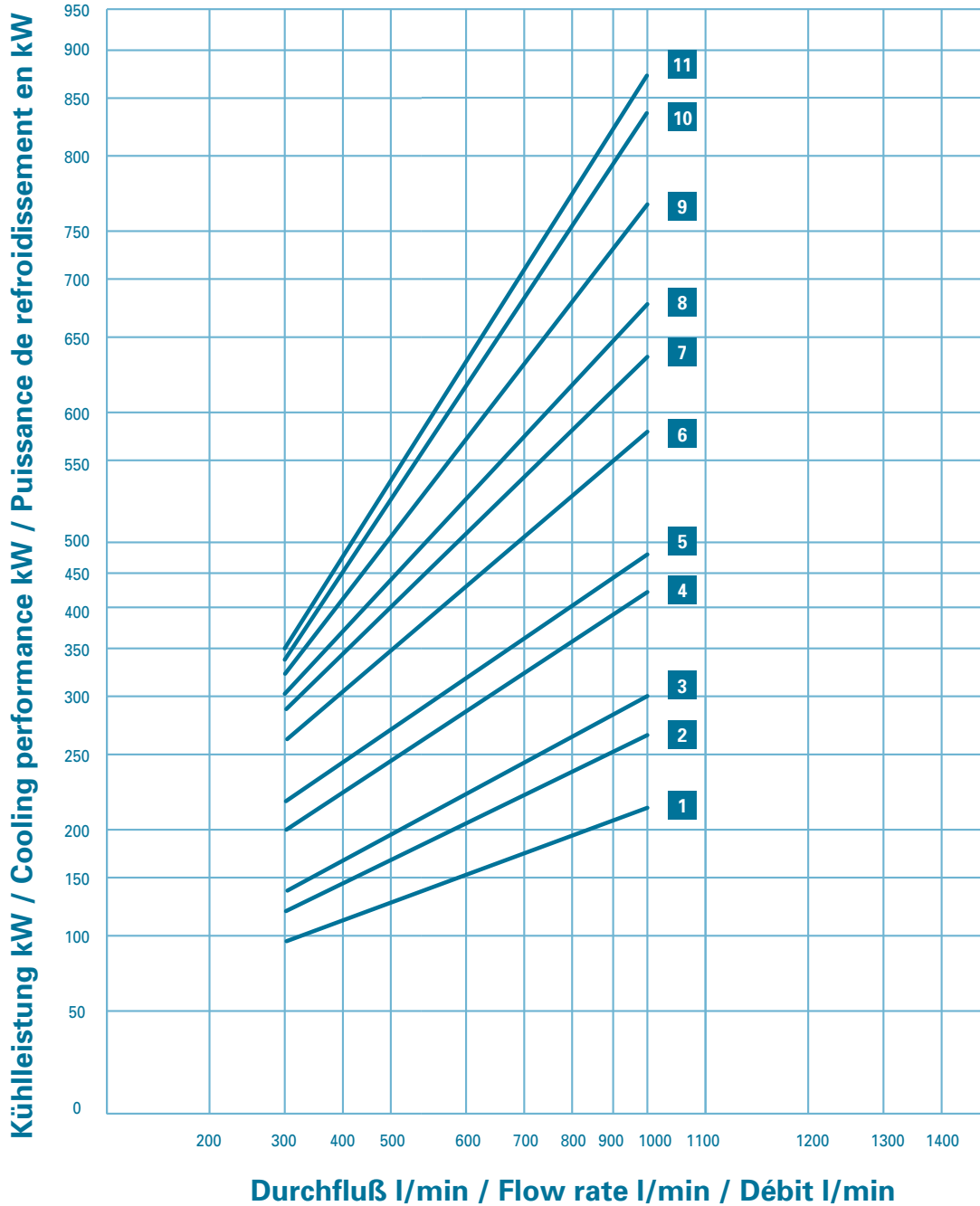

Die Kennlinien in diesem Diagramm sind vom Durchfluß begrenzt und können in Abstimmung mit dem Hersteller überschritten werden. Die dargestellten Leistungskurven basieren auf einer Wassereintrittstemperatur von 25°C und einer Ölaustrittstemperatur von 50°C, sowie einer Ölviskosität von 20,6 cSt. The performance data shown in the diagram are limited by the flow rate, and may be exceeded after consultation with the manufacturer. The performance data shown is based on a water inlet temperature of 25°C and an oil outlet temperature of 50°C, together with an oil viscosity of 20.6 cSt. Les courbes caractéristiques de ce diagramme sont limitées par le débit et peuvent être dépassées après accord avec le fabricant. Les courbes de performance représentées sont basées sur une température d'entrée de l'eau de 25°C et sur une température de sortie de l'huile de 50°C, ainsi que sur une viscosité de l'huile de 20,6 cSt.

Modellbezeichnungen / Model designations / Désignation modèles

- 1 EKM-1718-T-CN 3 EKM-1730-T-CN 5 EKM-1742-T-CN 7 EKM-1754-T-CN 9 EKM-1766-T-CN 11 EKM-1784-T-CN
- 2 EKM-1724-T-CN 4 EKM-1736-T-CN 6 EKM-1748-T-CN 8 EKM-1760-T-CN 10 EKM-1778-T-CN

Geräteabmessungen SKM / Unit Dimensions SKM / Dimensions des appareils SKM

in mm / BSPP	A	B	D	E	G	F	T	R	I	K	L	M	N	N1	O	Q	m ²
EKM-1724	706	368	214	188	169	SAE 3"	146	G 3"	100	G 2 1/2"	178	G 2"	108	36	210	∅ 22 x 38	14,77
EKM-1730	859	521	214	188	169	SAE 3"	146	G 3"	100	G 2 1/2"	178	G 2"	108	36	210	∅ 22 x 38	18,85
EKM-1736	1011	673	214	188	169	SAE 3"	146	G 3"	100	G 2 1/2"	178	G 2"	108	36	210	∅ 22 x 38	22,65
EKM-1742	1164	826	214	188	169	SAE 3"	146	G 3"	100	G 2 1/2"	178	G 2"	108	36	210	∅ 22 x 38	26,70
EKM-1748	1316	978	214	188	169	SAE 3"	146	G 3"	100	G 2 1/2"	178	G 2"	108	36	210	∅ 22 x 38	30,52
EKM-1754	1468	1130	214	188	169	SAE 3"	146	G 3"	100	G 2 1/2"	178	G 2"	108	36	210	∅ 22 x 38	34,55
EKM-1760	1621	1283	214	188	169	SAE 3"	146	G 3"	100	G 2 1/2"	178	G 2"	108	36	210	∅ 22 x 38	38,40
EKM-1766	1773	1435	214	188	169	SAE 3"	146	G 3"	100	G 2 1/2"	178	G 2"	108	36	210	∅ 22 x 38	42,25
EKM-1772	1925	1587	214	188	169	SAE 3"	146	G 3"	100	G 2 1/2"	178	G 2"	108	36	210	∅ 22 x 38	46,28
EKM-1778	2078	1740	214	188	169	SAE 3"	146	G 3"	100	G 2 1/2"	178	G 2"	108	36	210	∅ 22 x 38	50,12
EKM-1784	2230	1932	214	188	169	SAE 3"	146	G 3"	100	G 2 1/2"	178	G 2"	108	36	210	∅ 22 x 38	54,15

C 1-Wege
1-way
1-voie

C 2-Wege
2-way
2-voie

C 4-Wege
4-way
4-voie

A - Zu kühlendes Medium
- Medium to be cooled
- Médium à refroidir

B - Gekühltes Medium
- Cooled Medium
- Médium refroidi

C - Kühlwasser „Ein“
- Cooling water inlet
- Eau de refroidissement On

D - Kühlwasser „Aus“
- Cooling water outlet
- Eau de refroidissement Off

	U	V	W	X	Z
SAE 1"	70	52,4	55	26,2	M10
SAE 1 1/4"	79	58,7	68	30,2	M10
SAE 1 1/2"	93	69,9	78	35,7	M12
SAE 2"	102	77,8	90	42,9	M12
SAE 2 1/2"	114	88,9	105	50,8	M12
SAE 3"	135	106,4	130,6	62	M16

Bestellschlüssel / Ordering code / Code de commande

EKM - 1036 - 6 - O - CN - R - W - SW - 02 - G 1 1/2"

<p>Typ 500, 700, 1000 1200, 1700 = E 1200 = S</p> <p>Anschlußtyp Connection type Type de raccordement NPT = - SAE mit O-Ring, wasserseite NPT/ SAE with O-Ring, water side NPT/ SAE avec O-Ring, côté de l'eau NPT/ = S BSPF = M SAE Flansch/ SAE flange = FM</p> <p>Baugröße / Unit size / Taille</p> <p>Umlenksegmentabstand / Guide segment setting / Ecart des segmentsdéflecteurs</p>	<p>G 1 1/2" = ölseitige Anschlüsse = Oil connections = raccordements d huile</p> <p>Serie 02 optimierte Enddeckel / optimized end caps / Caches optimé</p> <p>SW = Seewasser / Seawater / eau de mer SWBZ = Seewasser-Rotgußdeckel + Zinkanode / Seawater-gunmetal + zinc anode / eau de mer</p> <p>W = Rohrboden Messing / Tube sheet naval brass / Plaques finales Laiton</p> <p>R = Bypass-Ventil / Bypass valve / Soupape by-pass</p> <p>CN = Wasserrohre Kupfer/Nickel / Water tubes Copper/nickel/Tuyeaux d eau Cuivre/nickel CU = Wasserrohre Kupfer / Water tubes Copper/Tuyeaux d eau Cuivre SS = Wasserrohre Edelstahl / Water tubes stainless steel/Tuyeaux d eau acier inox</p> <p>Kühlwasserführung Cooling water connection system Raccordement eau de refroidissement O = 1-Weg / 1-pass / 1-voie T = 2-Weg / 2-pass / 2-voies F = 4-Weg, nur Serie 1200 / 4-pass, 1200 series only / 4-voies, seulement série 1200</p>
---	---

Technische Daten / Technical data / Données techniques

Achtung: Unsachgemäßer Einbau kann zur Beschädigung des Kühlers führen.

Caution: Incorrect installation can lead to damage to the cooler.

Attention: Un montage erroné peut entraîner un endommagement du refroidisseur.

Maximaler Betriebsdruck / Maximum operating Pressure / Pression maximale de service:

Mantel / Shell / Manteau	=	35 bar
Rohre / Tubes / Tuyeaux	=	16 bar

Betriebstemperatur / operating temperature / Température de service:

= 5 - 95 °C

Maximaler Durchfluß / Maximum flow rate / Débit maximal:

l/min Typ / Version / Version	Öl / Oil / huile Mantel / Shell / Manteau	Wasser / Water / eau Rohre / Tubes / Tuyeaux		
		O	T	F
EKM - 500	75	45	22	-
EKM - 700	225	90	46	-
EKM - 1000	330	210	106	-
EKM - 1200	650	380	190	95
EKM - 1700	1500	980	490	245
SKM - 1200	650	560	280	140

Die technischen Angaben in diesem Datenblatt beziehen sich auf die beschriebenen Betriebsbedingungen und Einsatzfälle. Bei abweichenden Betriebsbedingungen und Einsatzfällen wenden Sie sich bitte an Universal Hydraulik.

The technical data of this sheet is depending on the described operational conditions and individual cases. At different operational conditions and differing individual cases contact UniversalHydraulik.

Technische Änderungen vorbehalten. Bitte beachten Sie auch unsere Wartungs- und Bedienungsanleitung.

Technical modifications reserved. Please also pay attention to our operation manuals and maintenance documentations.

Vertrieb / Sales / Distribution

Universal Hydraulik GmbH
Siemensstr. 33 · D-61267 Neu-Anspach
Tel: 0 60 81/94 18 - 0 · Fax 0 60 81/96 02 20
e Mail info@universalhydraulik.com
www.universalhydraulik.com